

Typen –Reihe : GKA 270 RT auf Basis unserer GTA-Baureihe

- Fahrgestell und Brücke:** Fahrgestellrahmen aus Stahlprofilen in Schweißkonstruktion. Bewährte **SCHMID**-Rahmenbauweise mit biege- und verwindungssteifen **Hohlprofil-Längsträgern**. Zusätzliche **Längsunterzüge (enger Abstand)** als Bodenaufgabe eingeschweißt (**höchste Punktlast möglich**). **V-Zugdeichsel = Teil des Rahmens** (Verlängerung der Längsträger) mit Kugelkupplung. **Stahl-Rahmen in Tauchbad feuerverzinkt "Vollverzinkung"**. **Brückenboden = mehrschichtverleimte Siebdruckplatte** (finnische Birke) 18mm, rutschhemmende, wasserabweisende Oberfläche, verschraubt und versiegelt.
- Zurringe:** Hochziehbare Zurrbügel am Brückenbodenrahmen montiert. (4 Paar/ 8 Stück längs, 2 Stück stirnseitig), Belastbarkeit 800 daN/St. nach DIN EN 12640.
- Achsen, Federung:** **ALKO-Tandemachse**, Sechskant-Gummifederung, wartungsfreie Kompaktlager.
- Räder:** Stahl-Scheibenräder mit fabrikneuer Bereifung – *siehe Tabelle unten*.
- Bremse:** **ALKO-Auflaufbremse mit Rückfahrautomatik auf alle Räder wirkend**. Handhebel-Feststellbremse an der Zugeinrichtung, Abreißseil zum Zugfahrzeug.
- Aufbau:** **PLYWOOD-Koffer-Aufbau, Paneele weiß gefärbt** – Aufbaudach lichtdurchlässig, Umrandungsprofile ALU natur, 2 Kombizurrleisten aufliegend montiert an Stirn- u. Seitenwände (ca. 500 mm + ca. 1600 mm)
** Andere Farbtöne und Zurrbeschläge auf Anfrage möglich **
- Rampen:** **Voll-Aluminium-Heckrampe/Türe über die gesamte Breite und Höhe**. Rampenenden spitz zulaufend, Tragkraft ca. 1.800 kg / Paar, Gummidichtung. Umleghebel (Rampe / Türe) = Verschluss. Gasdruckfeder als Hubhilfe.
- Elektrische Anlage:** 12 Volt mit 13-poligen Verbindungsstecker (DIN/ISO 11446). **Mehrkammerleuchten mit Nebenschlussleuchte und Rückfahrscheinwerfer im Unterfahrschutz eingebaut.** (Seitenreflektoren / Umrissleuchten nach StVZO).
- Zubehör:** 2 Alu-Tränen-Blech-Kotflügel geschraubt, begehbar und trittfest, Deichselstützrad verstärkt 60 mm mit Klemmschelle, 2 Kurbelabstellstützen heckseitig - schwenkbar, 2 PVC-Unterlegkeile mit Halter,

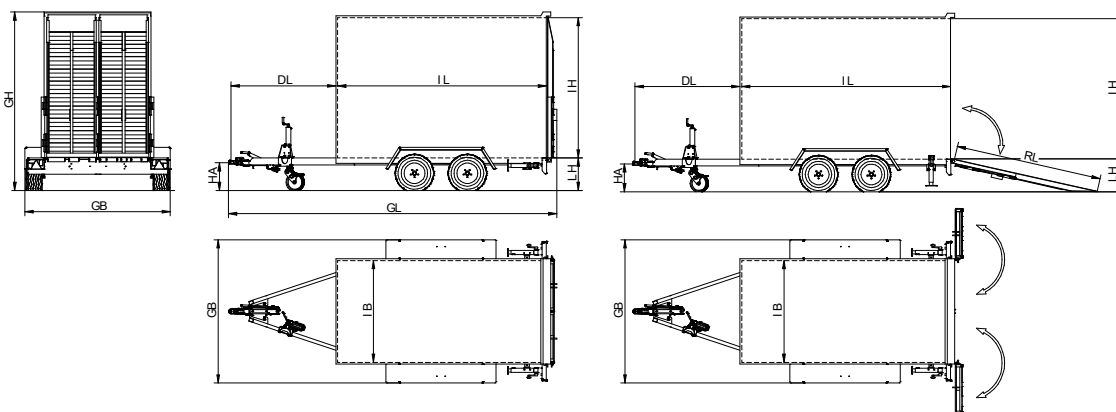

| Typ : | | | GKA 270 RT |
|--|--------------|------|-----------------------|
| Zul. Ges. Masse – ohne Stützlast | | kg | 2.700 |
| Stützlast | | kg | 120 |
| Nutzlast in Basisausstattung incl. Stützlast ca. | | kg | 1.820 |
| Innenlänge / Innenbreite / Innenhöhe ca. | IL x IB x IH | mm | 3.000 / 1.530 / 2.080 |
| Zurrbügel | 800 daN | Stk. | 10 |
| Bereifung | | | 225/55 R 12 |
| Ladeflächenhöhe ca. | LH | mm | 500 |
| Rampenlänge/-breite ca. | RL / RB | mm | 2x 2.100 / 750 |
| Auffahrwinkel ca. | Grad | | 13 |
| Räder- / Bolzenzahl | | Stk. | 4 / 5 |
| Deichsellänge ca. | | mm | 1.500 |
| Maße über alles ca. | GL / GB / GH | mm | 4.730 / 2.200 / 2.630 |